



HYBRID

РУЖЬЕ ОХОТНИЧЬЕ
САМОЗАРЯДНОЕ
ПОЛУАВТОМАТИЧЕСКОЕ
ГАЗООТВОДНОЕ



HYBRID

РУЖЬЕ ОХОТНИЧЬЕ
САМОЗАРЯДНОЕ
ПОЛУАВТОМАТИЧЕСКОЕ
ГАЗООТВОДНОЕ

ИНСТРУКЦИЯ И
РУКОВОДСТВО
ПО ЭКСПЛУАТАЦИИ

*USER'S MANUAL
GAS OPERATED MODELS*

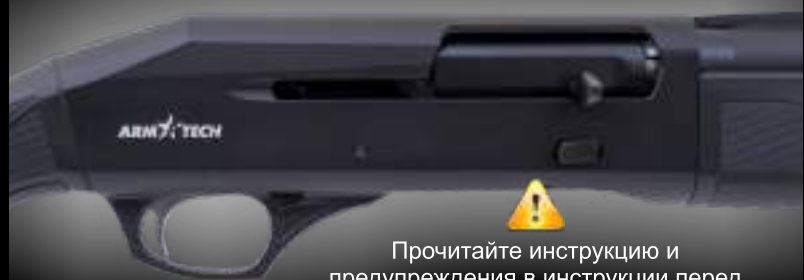

Прочитайте инструкцию и
предупреждения в инструкции перед
использованием этого ружья!

УВАЖАЕМЫЙ ПОКУПАТЕЛЬ!

- Настоящая гарантия действует на территории Российской Федерации и предоставляет право на бесплатное устранение заводских дефектов изделия, кроме дефектов связанных с неправильной эксплуатацией.
- Настоящая гарантия не действует по отношению к изделию, приобретённому у неуполномоченных изготовителем продавцов, которые имеют их собственные обязательства перед потребителем, согласно законодательства о защите прав потребителя.

СРОК ДЕЙСТВИЯ ГАРАНТИИ:

- Гарантийный срок эксплуатации изделия - 2 года.
- Гарантийный срок определяется с даты покупки, указанной в настоящем талоне, при наличии наименования и адреса торговой организации, продавшей изделие, штампа магазина и подписи продавца. При отсутствии таковых гарантийный срок исчисляется с даты изготовления.

ПРАВИЛА ГАРАНТИЙНОГО ОБСЛУЖИВАНИЯ:

- Гарантийное обслуживание осуществляется только при предъявлении заполненного гарантийного талона.
- В отношении оружия: при сдаче оружия в ремонт владелец обязан предоставить: направление на ремонт, выданное по месту регистрации оружия в ОЛРР МВД на фирму, производящую ремонт (раздел 15 п.104 и приложение № 59 приказа № 288 от 12.04.1999 МВД РФ); копию разрешение на хранение и ношение оружия; заявление на ремонт с описанием выявленного дефекта и условий его появления.
- После устранения недостатков изделия гарантийный срок на него продлевается на период, в течение которого изделие не использовалось. Указанный период исчисляется со дня обращения покупателя с требованием об устранении недостатков изделия до дня выдачи его по окончании ремонта.

ГАРАНТИЯ НЕ РАСПРОСТРАНЯЕТСЯ:

- на периодическое и сервисное обслуживание изделия (чистка);
- на ремонт или замену частей в связи с их нормальным износом;
- на древесину ложи (приклад, цевьё);
- на внешнее покрытие стволов и ствольной коробки, на окраску приклада и цевья, повреждённые в результате трения и царапин, вызванных неаккуратным обращением с изделием;
- на неполадки и повреждения, возникшие в результате неумелого обращения, использования боеприпасов нефабричного производства, некачественных боеприпасов, боеприпасов несоответствующих данному типу оружия, недостаточного ухода или нормального износа.

НАСТОЯЩАЯ ГАРАНТИЯ ТАКЖЕ НЕ ПРЕДОСТАВЛЯЕТСЯ В СЛУЧАЯХ:

- использования изделия не по его прямому назначению, не в соответствии с его инструкцией по эксплуатации;
- наличия на изделии механических повреждений (сколов, трещин, и т.д.), следов воздействия на изделие чрезмерной силы, химически агрессивных веществ, высоких температур, повышенной влажности/запыленности, концентрированных паров, если что-либо из перечисленного стало причиной неисправности изделия;
- ремонта, регулировки, адаптации дополнительных аксессуаров на изделие неуполномоченными на то организациями/лицами;
- установка на изделие неоригинальных деталей;
- дефектов, возникших вследствие попадания внутрь изделия посторонних предметов, жидкостей, кроме предусмотренных инструкцией по эксплуатации и т.д.;
- неправильного хранения, транспортировки или несвоевременного технического обслуживания изделия.

СОДЕРЖАНИЕ

1. Гарантия.	3
2. Правила безопасности	4
3. Основная схема ружья	5
4. Первоначальная сборка и проверка	6
5. Постановка на предохранитель	7
6. Заряжание ружья	8
7. Разряжание ружья	9
8. Разборка ружья	10
9. Сборка ружья	11
10. Регулировка ложи.	12
11. Регулировка гребня приклада	14
12. Регулировка затыльника приклада.	15
13. Использование дульных насадок	17
14. Чистка и обслуживание	19
15. Перечень деталей	20
16. Взрыв-схема	21
17. Гарантийный талон	44

ВО ИЗБЕЖАНИЕ ПОЯВЛЕНИЯ РЖАВЧИНЫ, КОТОРАЯ МОЖЕТ ПОЯВИТЬСЯ ИЗ-ЗА ВЛАГИ, АККУМУЛИРОВАННОЙ РУЖЬЕМ, НЕ РЕКОМЕНДУЕТСЯ ХРАНИТЬ РУЖЬЕ В КЕЙСЕ ДЛЯ ТРАНСПОРТИРОВКИ.



Данные охотничьи ружья имеют сертификат соответствия, зарегистрированный в Государственном реестре Системы сертификации.



Ружья для компании "ARMATECH Engineering" изготавливаются по самым высоким стандартам, с использованием лучших материалов. Это позволяет значительно увеличить ресурс и продолжительность службы ружья.

В маловероятном случае наличия дефекта материала или изготовления, в любое время в течение 2 лет с момента покупки, компания "ARMATECH Engineering" обязуется отремонтировать или заменить ружье (по усмотрению компании "ARMATECH Engineering").

Гарантия действительна только для первоначального покупателя ружья и не может быть передана последующим владельцам.

Модель изделия: _____

Серийный номер: _____

ФИО покупателя: _____

Дата покупки: « ____ » _____ г.

Наименование
и адрес торгующей
организации: _____ м.п.

Подпись продавца: _____

Покупатель подтверждает, что:

- вся необходимая информация об изделии и его потребительских свойствах предоставлена ему в полном объеме;
- инструкция по эксплуатации на русском языке, документы, если необходимы для постановки на учет в органах МВД РФ, заполненный гарантийный талон он получил;
- с условиями гарантийного обслуживания и эксплуатации купленного изделия покупатель ознакомлен и согласен;
- претензии к внешнему виду, комплектности и техническому состоянию изделия он не имеет.

Подпись покупателя: _____

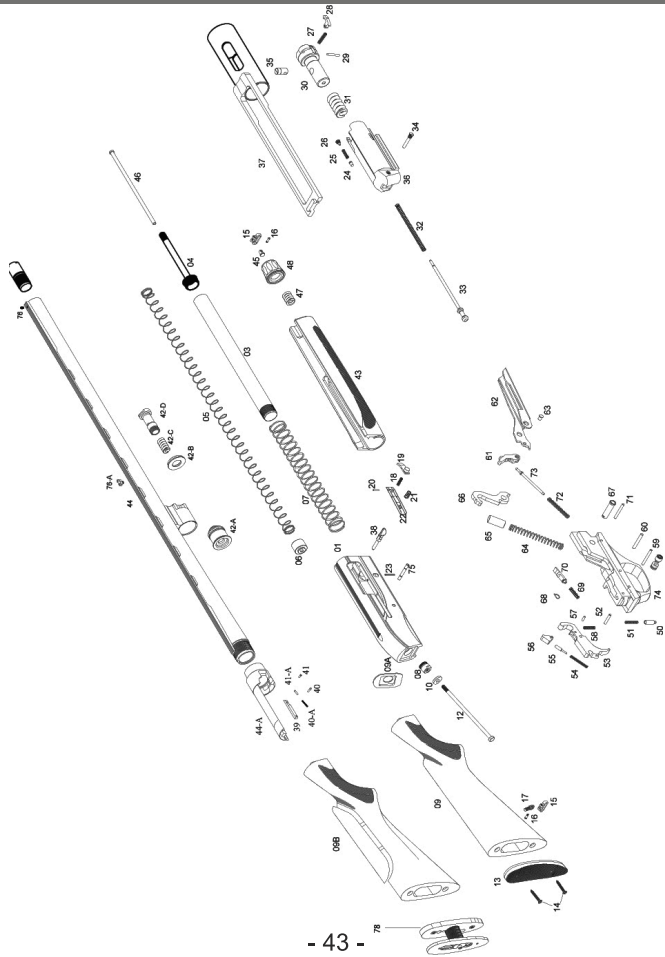

- 43 -



ПРЕДУПРЕЖДЕНИЕ: НЕСОБЛЮДЕНИЕ ЭТИХ ТРЕБОВАНИЙ БЕЗОПАСНОСТИ МОЖЕТ ПРИВЕСТИ К СЕРЬЕЗНЫМ ТРАВМАМ ЛИБО СМЕРТИ ВАС ИЛИ ДРУГИХ ЛИЦ.

- Всегда обращайтесь с огнестрельным оружием как будто оно заряжено. Не полагайтесь на предохранитель.
- Всегда держите ствол направленным в безопасном направлении.
- Храните все огнестрельное оружие так, чтобы дети не могли получить к нему доступ. Вы несете ответственность за то, чтобы посторонние лица не получили доступа к вашему огнестрельному оружию. Чтобы снизить риск несчастных случаев с участием детей, разрядите свое огнестрельное оружие, запирайте его и храните боеприпасы в отдельном запечатом месте.
- Всегда носите эффективные защитные наушники.
- Всегда надевайте защитные очки, предназначенные для использования в огнестрельном оружии.
- Всегда будьте начеку и следуйте инструкциям по технике безопасности. Никогда не стреляйте, если вы устали, замерзли или каким-либо образом ослаблены.
- Всегда будьте внимательны к другим людям, чтобы они случайно не попали на линию огня.
- Стрелок (и все остальные в зоне стрельбы) всегда должен находиться в позиции, находящейся вне линии огня.
- Никогда не стреляйте по твердым поверхностям, воде или случайным образом в небо. Всегда выбирайте место для стрельбы, которое имеет безопасную заднюю опору и свободно от препятствий и водных поверхностей, которые вызывают рикошеты.
- Никогда не залазьте на дерево, забор или препятствие с заряженным огнестрельным оружием. Откройте и разрядите патронник вашего ружья и включите предохранитель перед тем, как взобраться или спуститься с дерева, перелезть через забор или перепрыгнуть через канаву или другое препятствие.
- Никогда не употребляйте алкоголь или наркотики до или во время стрельбы или обращения с огнестрельным оружием.
- Никогда не перевозите огнестрельное оружие заряженным.

- 4 -



- 5 -

- L - Лоток подавателя
 M - Антабка в сборе
 N - Снижение в гребне приклада
 O - Приклад
 P - Линия Прицеливания
 Q - Длина Приклада (LOR)
 R - Снижение в пятке приклада
 S - Затыльник
 Y - Величина отвода в пятке приклада
 Z - Величина отвода в носке приклада
- A - Мушка
 B - Ствол
 C - Прицельная планка
 D - Гайка цевья
 E - Цевье
 F - Рукоятка взведения
 G - Затвор в сборе
 H - Ствольная коробка
 I - Кнопка предохранителя
 J - Корпус УСМ
 K - Спусковой крючок

- 1 Receiver
 3 Magazine Tube
 4 Rear Magazine Plug
 5 Magazine Spring
 6 Front Magazine Plug
 7 Recoil Spring
 8 Stock Retaining Nut
 9 Stock
 9-A Shim
 9-B Adjustable Stock
 10 Stock Washer
 12 Through Bolt
 13 Recoil Pad
 14 Butt Screws (2 Pieces)
 15 Sling Swivels (2 Pieces)
 16 Sling Swivel Screws (2 Pieces)
 17 Sling Swivel Capscrew (Stock)
 18 Bolt Release Button Spring
 19 Bolt Release Button
 20 Bolt Release Button Pin
 21 Carrier Lock Spring
 22 Carrier Lock
 23 Carrier Lock Pin
 24 Cocking Handle Bearing Pin
 25 Cocking Handle Bearing Spring
 Barrel Ring Ratchet Spring
 26 Cocking Handle Bearing Screw
 Barrel Ring Ratchet Screw
 27 Extractor Spring
 28 Extractor
 29 Extractor Retaining Pin
 30 Locking Block
 31 Locking Block Spring
 32 Firing Pin Spring
 33 Firing Pin
 34 Firing Pin Screw
 35 Follower Pin
 36 Bolt
 37 Action Bar
 38 Cocking Handle
 39 Ejector
 40 Ejector Rivet (Long)
 40-A Shell Ejector Spring
 41 Ejector Rivet (Short)
- 41-A Shell Ejector Retaining Pin
 42-A Piston
 42-B Gas Discharge Washer
 42-C Gas Discharge Spring
 42-D Gas Discharge Retaining Screw
 43 Forend
 44 Barrel
 45 Sling Swivel Support
 46 Magazine Plug
 47 Forend Retaining Nut Spring
 48 Forend Retaining Nut
 49 Safety Button
 50 Safety Spring Guide
 51 Safety Spring
 52 Safety Spring Pin
 53 Trigger
 54 Disconnecter Spring
 55 Disconnecter Spring Pin
 56 Disconnecter
 57 Disconnecter Pin
 58 Trigger Spring
 59 Trigger Stop Pin
 60 Trigger Pin
 61 Carrier Lever
 62 Carrier
 63 Carrier Lever Rivet
 64 Hammer Spring
 65 Hammer Spring Guide
 66 Hammer
 67 Hammer Retaining Pin
 68 Retaining Circlip
 69 Shell Drop Lever Spring
 70 Shell Drop Lever
 71 Shell Drop Lever Pin
 72 Carrier Lever Spring
 73 Carrier Lever Spring Pin
 74 Trigger Group Housing
 75 Trigger Group Retaining Pin
 76 Sight Bead
 76-A Middle Bead Sight
 77 Choke Tube
 78 Adjustable Butt Plate

- 42 -



WARNING: ENSURE THAT YOUR FIREARM IS UNLOADED BEFORE BEGINNING TO CLEAN IT. At the end of the day of shooting/hunting, clean and lubricate the shotgun.

CLEANING PROCEDURE:

- Disassemble the shotgun (see paragraph "Disassembly").
- Clean the bores with care by passing a cleaning rod with a cotton patch coated with a high-quality gun oil to remove combustion residues. Also include the chambers in your cleaning operation.
- Do not forget to clean choke tubes and choke seats in the muzzle. Failure to clean these areas will result in the inability to remove the choke from the barrel and severe damage to the muzzle. If a choke tube becomes tight in the muzzle, this is an indication that the thread requires cleaning.
- Run a clean dry patch through the bores to remove oil residues.
- Lightly oil the inside of the barrels with a clean cotton patch coated in high-quality gun oil.
- Clean with care the external surfaces of the shotgun to remove any trace of dirt, sweat and fingerprints.
- Make sure you do not touch the metal parts while you are putting your shotgun back into its place of storage.

Always follow the instructions provided with your gun cleaner and gun lubricant.

Whenever your firearm has been exposed to sand, dust, extreme humidity water or other adverse conditions, it must be cleaned and lubricated.

After an intensive period of use, check the operation of the bolt assembly and if necessary, clean and lubricate it using suitable gun oil.

If your firearm seats used in a cold climate, be sure to use an oil of an appropriate weight so that it will not congeal in cold temperatures.

NEVER MANIPULATE, ADJUST OR CHANGE ANY OF THE INTERNAL COMPONENTS OF YOUR FIREARM.

ANY MAINTENANCE, ADJUSTMENT OR SERVICE NOT SPECIFIED IN THIS ANNUAL MAY AFFECT THE SAFETY AND RELIABILITY OF YOUR FIREARM AND MUST BE PERFORMED BY AN AUTHORIZED GUN-SMITH USING GENUINE FACTORY PARTS. IF YOU DO OTHERWISE, IMPROPER FUNCTIONING OF YOUR FIREARM MAY OCCUR AND SERIOUS INJURY OR DEATH MAY RESULT.

When storing, do not encase the shotgun in anything that will attract or hold moisture, for example; leather or heavy cloth. Also, do not store shotguns with a plug inserted in the barrel for this can be a contributing factor to moisture accumulation. If the shotgun is to be stored for an extended period, the bore, chamber and internal surfaces should be oiled with a high-quality lubricating oil preservative intended for firearms.

The external parts; receiver, bolt and barrel should be coated with an antirust oil.

- Ваше ружье поставляется с завода со стволом отсоединенным от ствольной коробки (рис. 1).



рис. 1

- Открутите гайку цевья (рис.2) и движением вперед снимите цевье (рис. 3).



рис. 2



рис. 3

- Затем установите ствол в ствольную коробку (рис. 4). При этом вам может потребоваться потянуть/отпустить рукоятку взведения для облегчения установки. Установите цевье (рис. 5) а затем закрутите гайку цевья (рис. 6).



рис. 4



рис. 5



рис. 6

ПРЕДОХРАНИТЕЛЬ РУЖЬЯ ПРЕДНАЗНАЧЕН ТОЛЬКО ДЛЯ БЛОКИРОВКИ СПУСКОВОГО КРЮЧКА РУЖЬЯ.



ПРЕДОХРАНИТЕЛЬ ЛЮБОГО РУЖЬЯ - ЭТО МЕХАНИЧЕСКОЕ УСТРОЙСТВО, И ОН НЕ ПРЕДНАЗНАЧЕН ДЛЯ ЗАМЕНЫ ЗДРАВООГЛАВНОГО СМЫСЛА ИЛИ БЕЗОПАСНОГО ОБРАЩЕНИЯ С ОРУЖИЕМ. ВСЕГДА ДЕРЖИТЕ СТОЛ НАПРАВЛЕННЫМ В БЕЗОПАСНОМ НАПРАВЛЕНИИ.

- Кнопка предохранителя расположена за спусковым крючком и обеспечивает защиту от случайного или непреднамеренного выстрела при нормальном использовании и правильном включении.
- Чтобы включить предохранитель, нажмите кнопку с левой стороны так, чтобы она выступала с правой стороны ружья таким образом чтобы **КРАСНОЕ КОЛЬЦО** на ней **НЕ БЫЛО ВИДНО** (рис. 7). Предохранитель всегда должен находиться в положении "включено" или "безопасно" до тех пор, пока вы не собираетесь стрелять из ружья.
- Когда вы будете готовы выстрелить из ружья, нажмите кнопку предохранителя в положение "выкл" или "огонь", так чтобы предохранитель выступал с левой стороны ружья и было видно **КРАСНОЕ КОЛЬЦО** на нем (рис. 8).



ПРЕДУПРЕЖДЕНИЕ: ЕСЛИ НА КНОПКЕ ПРЕДОХРАНИТЕЛЯ ВИДНО КРАСНОЕ КОЛЬЦО, ТО В СЛУЧАЕ КОГДА СПУСКОВОЙ КРЮЧОК БУДЕТ НАМЕРЕННО ИЛИ СЛУЧАЙНО НАЖАТ, ТО ВАШЕ РУЖЬЕ ВЫСТРЕЛИТ.



рис. 7



рис. 8

- Apply a thin coat of gun oil to the threads of the barrel and of the choke tube.
- Insert the desired chokes into the choke housing. Take care the notched end will be upside.
- Carefully hand screw the chokes into the barrels clockwise (Figure 60).
- Using the choke tube Wrench; tighten the choke until it is fully bottomed into its recess in the barrel.
- Remove the choke tube wrench after tightening.

REMOVAL OF CHOKE TUBES



Figure 60



Figure 61



WARNING: Check that the firearm is unloaded. If not, unload the firearm by operating as described in the chapter "Unloading". Never look into the muzzle or change tube on a loaded gun, even with safety engaged.

- Unscrew (counterclockwise) the choke tube using the choke tube wrench supplied (Figure 61). Remove the choke tube from the muzzle (Figure 62).

CLEANING OF CHOKE TUBES







WARNING: Check that the firearm is unloaded. If not, unload the firearm by operating as described in the chapter "Unloading". Never look into the muzzle or change tube on a loaded gun, even with safety is set to "ON".

- Carefully clean the choke housing. If necessary, use a cotton patch coated with gun oil.
- Check the choke to make sure it is perfectly clean inside and outside.
- Apply a thin coat of gun oil to the threads of the barrel and of the choke tube.

With the choke tubes you can control the openness or tightness of the pattern of your shotgun. The chart below lists the chokes available (from open to tight), and the corresponding marks that indicate the choke of your shotgun.

* Some models are provided with muzzle brake chokes, whereas others come with a set of mobile chokes or fixed cylinder choke. Muzzle brake chokes are similar to cylinder mobile chokes.

AMERICAN DESIGNATION	CL Cylinder	IC (Improved Cylinder)	M (Modified)	IM (Improved Modified)	F (Full)
CHOKE TUBE					
NOTCHES	★★★★★	★★★★	★★★	★★	★

- All choke tubes are included in the package in a specially designed box.

WARNING: When installing a choke tube in your barrel, make sure that the tube is completely screwed down tight in the barrel, never shoot your shotgun without the choke tubes installed as this may damage the barrel and injure the shooter. Choke tubes may become loose after extended firing and should be checked frequently for tightness.



INSTALLATION OF CHOKE TUBES

WARNING: Check that the firearm is unloaded. If not, unload the firearm by operating as described in the chapter "Unloading". Never look into the muzzle or change tube on a loaded gun; even with safety is set to "ON".



ПРЕДУПРЕЖДЕНИЕ: ВО ВРЕМЯ ЗАРЯЖАНИЯ ПОСТОЯННО ДЕРЖИТЕ ПРЕДОХРАНИТЕЛЬ НА РУЖЬЕ "ВКЛЮЧЕННЫМ", А СТВОЛ НАПРАВЛЕННЫМ В БЕЗОПАСНОМ НАПРАВЛЕНИИ.

- Ваше ружье представляет собой полуавтоматическое гладкоствольное самозарядное ружье калибра 12x76 с длиной патронника 76 мм. Допускается использование патронов длиной не более 66 мм, с завальцовкой типа "закрутка" или "звездочка", снаряженных свинцовой дробью с навеской от 24 до 56 грамм.
- Чтобы зарядить Ваше ружье, потяните рукоятку взведения назад до тех пор, пока затвор не заблокируется в крайнем заднем положении (рис. 9) и нажмите кнопку затворной задержки (рис. 10). Осмотрите нижнюю часть ствольной коробки и убедитесь что теперь можно утопить лоток подавателя вверх в ствольную коробку. После этого можно вставлять патроны в трубку магазина при помощи большого пальца (рис. 11). Обратите внимание, что емкость магазина Вашего ружья ограничена на заводе 3 патронами (2 в магазине и 1 в патроннике) с помощью ограничителя магазина.
- Чтобы подать патрон в патронник после завершения заряжания, нажмите на рычаг сброса патрона, расположенный в задней части лотка подавателя (рис. 12) и потяните рукоятку взведения назад. Патрон выйдет из трубки магазина и подастся в патронник с опорой на лоток подавателя (рис. 13). Когда вы потянете и отпустите рукоятку взведения, первый патрон будет заряжен, и вы будете готовы к стрельбе. После, как первый патрон будет находиться в патроннике, вы можете добавить еще один патрон в трубку магазина.
- Всегда держите пальцы подальше от спускового крючка во время заряжания и разряжания ружья!



ПРЕДУПРЕЖДЕНИЕ: ЧТОБЫ ИЗБЕЖАТЬ ТЯЖЕЛЫХ ПОСЛЕДСТВИЙ ДЛЯ РУЖЬЯ И ВОЗМОЖНЫХ ТРАВМ ДЛЯ СРЕЛКА, УБЕДИТЕСЬ, ЧТО КАЖДЫЙ ПАТРОН, КОТОРЫЙ ВЫ ИСПОЛЬЗУЕТЕ, ПРАВИЛЬНОГО КАЛИБРА!



рис. 9



рис. 10



рис. 11



рис. 12



рис. 13

7. РАЗРЯЖАНИЕ РУЖЬЯ



ПРЕДУПРЕЖДЕНИЕ: ВО ВРЕМЯ РАЗРЯЖАНИЯ ПОСТОЯННО ДЕРЖИТЕ ПРЕДОХРАНИТЕЛЬ НА РУЖЬЕ “ВКЛЮЧЕННЫМ” А СТВОЛ НАПРАВЛЕННЫМ В БЕЗОПАСНОМ НАПРАВЛЕНИИ.

Нажмите кнопку ЗАТВОРНОЙ ЗАДЕРЖКИ и одновременно утопите лоток подавателя. При этом патроны будут поочередно выбрасываться из трубки магазина (рис. 14). Когда все патроны будут извлечены, проверьте патронник, потянув рукоятку взведения назад, для того чтобы патрон находящийся в патроннике также был извлечен (рис. 15). **Всегда держите пальцы подальше от спускового крючка во время заряжания и разряжания ружья!**



рис. 14



рис. 15

Adjustments to the height of the comb and the location of the butt pad allow each shooter to individualize the fit of the stock to their own physique. Adjusting the drop at the heel (DAH) of the stock insures that the face of the pad fits correctly into the shoulder pocket and reduces felt recoil.

- To adjust the height of the butt plate, use the Allen wrench provided to unscrew the butt pad from the plate (Figure 56&57).



Figure 56



Figure 57

- Now loosen the lock screw located in the center of the butt plate using the Allen wrench provided (Figure 58).
- The inscribed reference lines on the butt plate allow for precise adjustment of the plate (Figure 59). Once you have completed the adjustment to meet your satisfaction, tighten the butt plate lock screw (Figure 51), and re-install the butt pad (Figure 58& 59).



Figure 58



Figure 59

The length of pull (LOP) is the distance measured from the center of the trigger shoe to the center of the butt pad. This dimension is adjustable and the selected distance relates generally to the shooter's physique and the preferred placement of their cheek on the comb of the stock.

- To adjust the length of pull (LOP) of your shotgun, first loosen the butt plate locking screws located at the lateral surface of the heel with the Allen wrench provided in the packaging (Figure 52), then rotate the butt plate either in or out of the base plate. To increase the LOP rotate counterclockwise; to decrease the LOP rotate clockwise (Figure 53).



The cast of the pad can be adjusted to reduce the canting effect of the barrels due to the stocks fit to a person's shoulder pocket. A proper, cast at toe, adjustment will reduce felt recoil and improve the consistency in the point of impact of the shot pattern.

- To adjust the cast of the pad; loosen the butt plate locking screws, then pivot the butt plate to the desired location (Figure 54). Once you have completed the adjustment to meet your satisfaction, tighten the butt plate locking screws located on the lateral side of the heel (Figure 55).

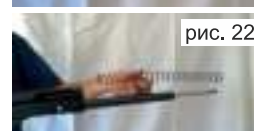
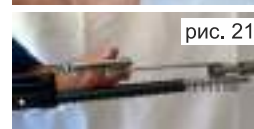

- Отвинтите гайку цевья (рис. 16) и снимите цевье (рис. 17). Извлеките ствол, потянув его вперед (рис. 18).
- Удерживая тягу затвора одной рукой, вытяните рукоятку взведения из корпуса затвора (рис. 19 и 20). Выньте затвор, тягу затвора и возвратную пружину из ствольной коробки (рис. 21 и 22). Выньте газовый поршень, расположенный в газовой камере, который находится под стволом (рис. 23).
- С помощью инструмента (молотка с мягкой головкой и выколотки) выбейте штифт (рис. 24) и выньте корпус УСМ (ударно-спускового механизма) из ствольной коробки (рис. 25).





рис. 26



рис. 27

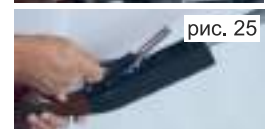

рис. 28

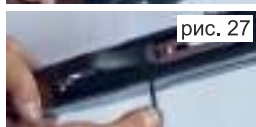

рис. 29

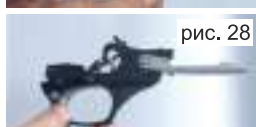

рис. 30

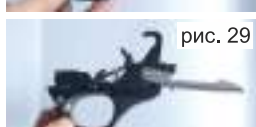

рис. 31

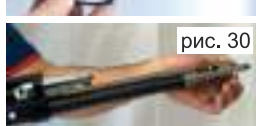

рис. 32

• Вставьте корпус УСМ в ствольную коробку (рис.26) и аккуратно зафиксируйте его штифтом (рис. 27). Прежде чем устанавливать корпус УСМ на место, убедитесь, что курок взведен. На рис. 28 показано положение взведенного курка, а на рис. 29 показано положение спущенного курка.

• После этого установите возвратную пружину и вставьте тягу затвора и затвор в сборе в ствольную коробку (рис. 30), а затем вставьте рукоятку взведения в ее гнездо (рис. 31).

• Теперь вставьте газовый поршень в газовую камеру, расположенную под стволом (рис. 32), и установите ствол в ствольную коробку (рис. 33), установите цевье (рис. 34) и, наконец, закрутите гайку цевья (рис. 35).

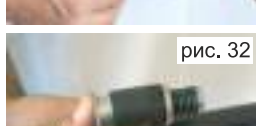

рис. 33



рис. 34

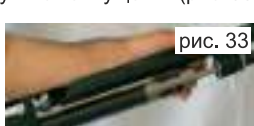

рис. 35



Figure 46

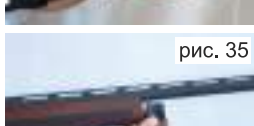

Figure 47

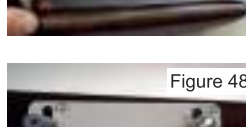

Figure 48

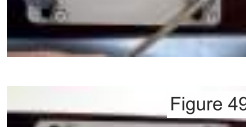

Figure 49

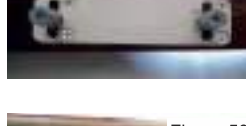

Figure 50



Figure 51

• The point of impact of the shotgun can be adjusted by moving the comb of the stock. The comb hardware can be adjusted both horizontally and vertically, allowing the shooter to personalize the fit of the shotgun stock.

• To adjust the comb, loosen the two set screws on the side of the comb with the allen wrench (Figure 46).

• Lift the comb upward off the support posts (figure 47), and remove the washers from the posts.

• To adjust the horizontal alignment of the comb, loosen the screw in the top of the post with the allen wrench (Figure 48).

• Slide the post in the desired direction, and re-tighten post at desired location.

• Moving the post to the left will cause the shotgun to shoot to the left. A change of 1/16" in the comb position will cause a change in the point of impact of approximately 2" at 30 yards. The base plates are etched with 1/16" reference lines to aid the shooter in determining the amount of pattern movement when re-positioning the comb (Figure 49).

• Slide the washers over the posts to adjust the height of the comb.

• By raising the comb height with the washers, the shotgun will shoot a higher point of impact. The washer thickness is approximately 1/16" and each washer will move the impact point upward approximately 1 1/2 inches at 30 yards (Figure 50).

• After you have made your desired adjustment, place comb over the posts and tighten the two set screws in the side of the comb with the allen wrench (Figure 51).



Figure 40



Figure 41

- Once the adjustable butt plate is removed, loosen and remove the stock bolt and its washer using a 10mm wrench (Figure 40), and pull the stock free from the receiver (Figure 41).



Figure 42



Figure 43



Figure 44



Figure 45

- Remove and replace the shim for a personalized stock fit (Figure 42), and re-attach the stock and tighten the stock bolt (Figure 43).
- Re-attach the adjustable butt plate pad by attaching the screws (Figure 44)
- Retighten the butt plate locking screws (Figure 45).



рис. 36

Каждое ружье снабжено набором прокладок для приклада, чтобы помочь стрелку получить индивидуальную подгонку ружья в прицельной плоскости. Приклад регулируется пользователем как по отводу, так и по погибу. Эта регулировка производится путем замены пластиковой прокладки, расположенной между ствольной коробкой и прикладом (рис. 36).



ВНИМАНИЕ: МЕЖДУ СТВОЛЬНОЙ КОРОБКОЙ И ПРИКЛАДОМ МОЖЕТ БЫТЬ ВСТАВЛЕНА ТОЛЬКО ОДНА ПРОКЛАДКА.

Установленная на заводе прокладка имеет маркировку СІР и обеспечивает нейтральный отвод и стандартные размеры снижения приклада (погиба). Комплект прокладок включает в себя две сменные прокладки, которые меняют отвод приклада, либо "влево" 5, либо "вправо" 5. Эти прокладки не влияют на погиб.

В комплект входят три сменных прокладки, которые меняют снижение приклада (погиб). Погиб может быть изменен со стандартного на -10, или -5, или в положительном направлении +5.

- Для замены прокладки приклада требуется снять регулируемый затыльник приклада ***. Регулируемый затыльник на стыковую пластину крепится двумя винтами с головкой "Philips". Чтобы отсоединить затыльник.
- Ослабьте стопорные винты стыковой пластины, расположенные на боковой поверхности пятки приклада, с помощью шестигранного ключа, входящего в комплект поставки (рис. 37).
- Вращая затыльник, найдите винты на стыковой пластине (рис. 38).
- Открутите два винта, расположенных на алюминиевой пластине (рис. 39).



рис. 37



рис. 38



рис. 39



рис. 40



рис. 41

- После снятия стыковой пластины ослабьте и выкрутите болт приклада и его шайбу с помощью 10-миллиметрового ключа (рис. 40) и отсоедините приклад от ствольной коробки (рис. 41).



рис. 42



рис. 43



рис. 44



рис. 45

- Снимите и замените прокладку для индивидуальной подгонки приклада на необходимую (рис. 42), а затем снова прикрепите приклад и затяните болт приклада (рис. 43).
- Снова прикрепите регулируемый затыльник к стыковой пластине, закрепив винты (рис. 44). Затяните стопорные винты стыковой пластины (рис. 45).

*** - для ружей укомплектованных прикладом с регулируемым затыльником.



Figure 36

Each shotgun is provided with a set of stock shims to assist the shooter in obtaining a personalized fit to the sighting plane. The stock is user adjustable for either cast or stock drop. This adjustment is made by replacing the plastic shim located between the receiver and the stock (Figure 36). Note that only one shim can be inserted between stock & receiver.

The factory installed shim is marked CIP which provides a neutral cast and standard drop dimensions of the comb. The shim kit includes two replacement shims that change the cast of the stock, either Left 5 or Right 5. These spacers do not affect the stock drop. The kit includes three replacement shims that change the drop of the stock. The slope of the drop in the stock can be changed from standard to -10, or -5 or a positive 5 direction. Replacing the stock shim requires the removal of the adjustable butt pad. The adjustable butt plate pad is attached by two Philips head screws. To detach the pad;

- Loosen the butt plate locking screws located at the lateral surface of the heel with the Allen wrench provided in the packaging (Figure 37).
- By rotating the recoil pad, locate the screws on the pad (Figure 38).
- Remove the two screws located on the aluminum pad (Figure 39).



Figure 37



Figure 38



Figure 39



Figure 26



Figure 27

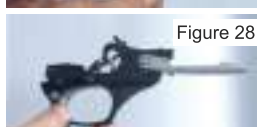

Figure 28

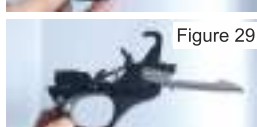

Figure 29



Figure 30

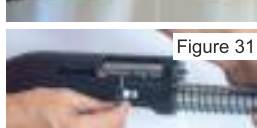

Figure 31



Figure 32

- Insert the trigger group housing into the receiver (Figure 26) and secure it with its pin gently (Figure 27). Before putting the trigger group housing into its place, make sure that the hammer is cocked. Figure 28 shows the cocked state, and Figure 29 shows the decocked state of the hammer.
- Afterwards, mount the recoil spring and insert the action bar and bolt group to the receiver (Figure 30), and insert the cocking handle into its slot (Figure 31).
- Now, insert the gas piston into the gas chamber located under the barrel (Figure 32), and attach the barrel to the receiver (Figure 33), assemble the forend (Figure 34), and finally screw on the forend retaining nut (Figure 35).



Figure 33



Figure 34



Figure 35



рис. 46



рис. 47



рис. 48

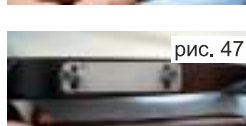

рис. 49

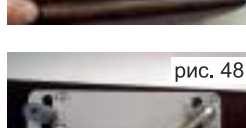

рис. 50

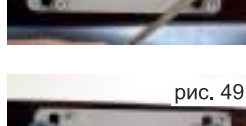

рис. 51

- Точку попадания ружья можно регулировать, перемещая гребень приклада. Фурнитура гребня может регулироваться как по горизонтали, так и по вертикали, что позволяет стрелку персонализировать посадку приклада ружья.
- Чтобы отрегулировать гребень, ослабьте два установочных винта на боковой стороне гребня с помощью шестигранного ключа (рис. 46).
- Поднимите гребень вверх с опорных стоек (рис. 47) и снимите шайбы со стоек.
- Чтобы отрегулировать горизонтальное положение гребня, ослабьте винт в верхней части стойки с помощью шестигранного ключа (рис. 48).
- Сдвиньте стойку в нужном направлении и снова затяните стойку в нужном месте.
- Перемещение стойки влево приведет к тому, что ружье выстрелит влево. Изменение положения гребня на 1,6 мм. приведет к изменению точки попадания примерно на 5 см. на расстоянии 27 м. На базовых пластинах нанесены опорные линии 1,6 мм., чтобы помочь стрелку определить величину перемещения при повторном позиционировании гребня (рис. 49).
- Наденьте шайбы на стойки, чтобы отрегулировать высоту гребня.
- При увеличении высоты гребня с помощью шайб ружье будет иметь более высокую точку попадания. Толщина шайбы составляет примерно 1,6 мм., и каждая шайба будет перемещать точку попадания осыпи вверх примерно на 3,8 см. на 27 м. (рис. 50).
- После того как вы произвели желаемую регулировку, установите гребень поверх стоек и затяните два установочных винта сбоку гребня с помощью шестигранного ключа (рис. 51).

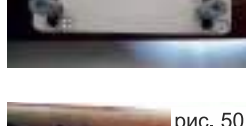
Длина приклада Q (LOP) - это расстояние, измеренное от центра спускового крючка до центра затыльника приклада. Этот размер регулируется, и выбранное расстояние, как правило, зависит от телосложения стрелков и предпочтительного расположения их щеки на гребне приклада.

- Чтобы отрегулировать длину приклада Q (LOP) вашего ружья, сначала ослабьте стопорные винты затыльника, расположенные на боковой поверхности пятки приклада, с помощью шестигранного ключа, входящего в комплект (рис. 52), затем поверните затыльник приклада внутрь или наружу от опорной плиты. Чтобы увеличить LOP, поверните против часовой стрелки; для уменьшения LOP поверните затыльник по часовой стрелке (рис. 53).

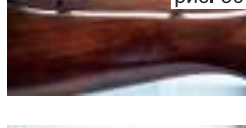

рис. 52



рис. 53

Отклонение затыльника можно регулировать, чтобы уменьшить эффект наклона стволов из-за того, что приклад не подходит к плечу человека. Правильная регулировка, величины отвода приклада в носке Z, уменьшит отдачу и улучшит согласованность осыпи дробы в точке попадания.

- Чтобы отрегулировать отклонение затыльника, ослабьте стопорные винты приклада, затем поверните приклад в нужное направление (рис. 54). После того как вы выполнили регулировку в соответствии с вашими требованиями, затяните стопорные винты стыковой пластины, расположенные на боковой стороне пятки (рис. 55).



рис. 54



рис. 55



Figure 16



Figure 17



Figure 18



Figure 19



Figure 20

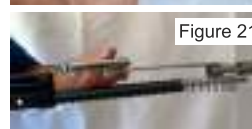

Figure 21

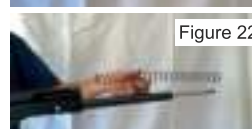

Figure 22

- Unscrew the fore-end retaining nut (Figure 16), and remove the fore-end (Figure 17). Take the barrel off by pulling it forward (Figure 18).
- While holding the action bar with one hand, pull the cocking handle out of the bolt (Figure 19&20) and take the bolt assembly, action bar and recoil spring out of the receiver assembly (Figure 21&22). Take the gas piston located in the gas chamber out that is under the barrel by pulling it with your fingernails (Figure 23)
- Using a tool (if necessary, a soft head hammer) remove the pin (Figure 24) and take the trigger group housing out (Figure 25).



Figure 23



Figure 24



Figure 25



Figure 11



Figure 12



Figure 13

7. UNLOADING

WARNING: WHILE UNLOADING, KEEP THE SAFETY "ON" AT ALL TIMES AND KEEP THE MUZZLE POINTED IN A SAFE DIRECTION.

Push the bolt release button and the carrier upward simultaneously. You will see that the shells will be ejected from the magazine tube (Figure 14). When all the shells are ejected, check the chamber by pulling the cocking handle backwards so that any shell in the chamber will be ejected (Figure 15).

Always keep your fingers away from the trigger while loading and unloading your gun.



Figure 14



Figure 15

Регулировка высоты гребня и расположения приклада позволяет каждому стрелку индивидуализировать подгонку приклада к своему телосложению. Регулировка снижения на пятке приклада R (DAH) гарантирует, что лицевая сторона затыльника правильно помещается в плечо и уменьшает отдачу.

• Чтобы отрегулировать высоту приклада, используйте шестигранный ключ, прилагаемый для отвинчивания приклада от пластины (рис. 56 и 57).



рис. 56



рис. 57

• Затем ослабьте стопорный винт, расположенный в центре стыковой пластины, с помощью прилагаемого шестигранного ключа (рис. 58).

• Нанесенные опорные линии на стыковой пластине обеспечивают точную регулировку пластины (рис. 59). После того как вы выполнили регулировку в соответствии с вашими требованиями, затяните стопорный винт стыковой пластины (рис. 51) и снова установите накладку затыльника (рис. 58 и 59).



рис. 58



рис. 59

С помощью сменных дульных насадок Вы можете контролировать равномерность и плотность дробовой осыпи вашего ружья. На приведенной ниже диаграмме перечислены сменные насадки (чоки) и соответствующие метки, указывающие на чоки вашего ружья.

* Некоторые модели снабжены насадкой дульной тормозом, в то время как другие поставляются с набором сменных дульных насадок или фиксированным цилиндрическим чоком. Сужение дульного тормоза аналогично мобильному чоку Цилиндр.

АМЕРИКАНСКОЕ ОБОЗНАЧЕНИЕ	CL Цилиндр	IC Улучшенный цилиндр	M Модифици рованный	IM Улучшенный модифици рованный	F Полный
НАСЕЧКИ НА ЧОКАХ					
МАРКИРОВКА	★★★★★	★★★★	★★★	★★	★

- Все ДУЛЬНЫЕ НАСАДКИ входят в комплект поставки в специально разработанной коробке.

ПРЕДУПРЕЖДЕНИЕ: При установке дульной насадки в ствол убедитесь, что насадка полностью плотно завинчена в стволе, никогда не стреляйте из ружья без установленных дульных насадок, так как это может повредить ствол и ранить стрелка. Дульные насадки могут ослабнуть после длительной стрельбы и нагревания, и их следует регулярно проверять на затяжку.



УСТАНОВКА ДУЛЬНЫХ НАСАДОК

ПРЕДУПРЕЖДЕНИЕ: Убедитесь, что ружье разряжено. Если нет, разрядите его, действуя так, как описано в главе “РАЗРЯЖАНИЕ”. Никогда не заглядывайте в ствол или не меняйте насадку на заряженном ружье, даже если предохранитель при этом установлен в положение “ВКЛЮЧЕНО”.



WARNING: WHILE LOADING, KEEP THE SAFETY “ON” AT ALL TIMES AND KEEP THE MUZZLE POINTED IN A SAFE DIRECTION.

To load your semi-automatic shotgun, pull the cocking handle backward till it is locked (Figure 9) and press the bolt release button (Figure 10). Looking at the bottom of the gun, you will see that it is possible to move the carrier upward into the receiver. You can now insert shells in the magazine tube using your thumb (Figure 11).

Note that your gun is factory limited to 3 shells - 2 in the magazine and 1 in the chamber - using a magazine plug. To chamber a shell when you are done with loading, push the shell drop lever located at the back of the carrier (Figure 12), and pull the cocking handle backward and a shell will come out of the magazine tube moving into the chamber with the support of the carrier (Figure 13).

When you pull and release the cocking handle, the first round will get chambered and you are ready to fire. As the first shell is chambered, you can add one more shell into the magazine tube.



WARNING: To prevent unexpected ignition and potential injuries, be certain that each round you use is in the proper gauge! Always keep your fingers away from the trigger while loading and unloading your gun!



Figure 9



Figure 10



The safety is designed to stop the trigger mechanism. The safety on any gun is a mechanical device, and it is not intended as a substitute for common sense or safe gun handling. Always keep the muzzle pointed in a safe direction.

- The safety is located behind the trigger, and provides protection against accidental or unintentional discharge under normal usage when properly engaged.
- To engage the safety, push the button from the left side so that it protrudes from the right side of the gun and the RED RING CAN NOT BE SEEN (Figure 7). The safety should always be in the “on” or “safe” position until you intend to fire the gun.
- When you are ready to fire the gun, press the safety button to the “off” or “fire” position, so that the safety protrudes from the left side of the shotgun and the RED RING APPEARS (Figure 8).



WARNING: The gun will fire when the trigger is pulled intentionally or accidentally when the RED RING APPEARS.



Figure 7



Figure 8

- Нанесите тонкий слой оружейного масла на резьбу ствола и дульной насадки.
- Вставьте нужную Вам насадку в посадочное место. Позаботьтесь о том, чтобы конец с насечками был перевернут вверх.
- Осторожно вручную вверните чоки в ствол по часовой стрелке (рис. 60). С помощью ключа для чоков затяните насадку до тех пор, пока она полностью не опустится в углубление в стволе.
- После затяжки извлеките ключ из корпуса дульной насадки.

ИЗВЛЕЧЕНИЕ ДУЛЬНЫХ НАСАДОК



рис. 60



рис. 61



ПРЕДУПРЕЖДЕНИЕ: Убедитесь, что ружье разряжено. Если нет, разрядите его, действуя так, как описано в главе “РАЗРЯЖАНИЕ”. Никогда не заглядывайте в ствол или не меняйте насадку на заряженном ружье, даже если предохранитель при этом установлен в положение “ВКЛЮЧЕНО”.

- Отвинтите (против часовой стрелки) дульную насадку с помощью прилагаемого ключа для насадок (рис.60). Извлеките дульную насадку из ствола (рис. 61).

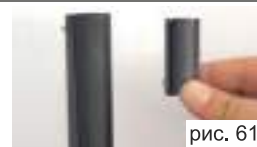
ЧИСТКА ДУЛЬНЫХ НАСАДОК



ПРЕДУПРЕЖДЕНИЕ: Убедитесь, что ружье разряжено. Если нет, разрядите его, действуя так, как описано в главе “РАЗРЯЖАНИЕ”. Никогда не заглядывайте в ствол или не меняйте насадку на заряженном ружье, даже если предохранитель при этом установлен в положение “ВКЛЮЧЕНО”.

- Тщательно чистите корпус дульной насадки. При необходимости используйте хлопчатобумажный патч покрытый оружейным маслом.
- Убедитесь, что насадка идеально чиста внутри и снаружи.
- Нанесите тонкий слой оружейного масла на резьбу ствола и дульной насадки.



ПРЕДУПРЕЖДЕНИЕ: ПРЕЖДЕ ЧЕМ ПРИСТУПАТЬ К ЧИСТКЕ РУЖЬЯ УБЕДИТЕСЬ, ЧТО РУЖЬЕ РАЗРЯЖЕНО. НЕ РЕКОМЕНДУЕТСЯ ХРАНИТЬ РУЖЬЕ В ЧЕХЛЕ ДЛЯ ПЕРЕНОСКИ. ИЗ-ЗА ПОПАДАНИЯ ВЛАГИ В ЧЕХОЛ НА РУЖЬЕ МОЖЕТ ОБРАЗОВАТЬСЯ РЖАВЧИНА.

По окончании стрельбы/охоты почистите и смажьте ружье.

ПОРЯДОК ЧИСТКИ:

- Разберите ружье (см. пункт “Разборка”).
- Тщательно очистите ствол. Для удаления остатков продуктов сгорания используйте шомпол с патчем, покрытым оружейным маслом “Armatech”. Также включите газоотводную камеру в процесс чистки.
- Не забывайте чистить дульные насадки и посадочные места насадок в дульном срезе. Несвоевременная их чистка приведет к невозможности вынуть насадку и серьезному повреждению дульного среза. Если дульная насадка становится тугой в посадке, это указывает на то, что резьба требует очистки.
- Протрите все отверстия чистым сухим патчем, чтобы удалить остатки масла.
- Слегка смажьте внутреннюю часть стволов чистым хлопчатобумажным патчем, покрытым оружейным маслом.
- Тщательно очистите внешние поверхности ружья, чтобы удалить любые следы грязи, пота и отпечатков пальцев.
- Убедитесь, что вы не прикоснулись к металлическим деталям, когда возвращаете ружье на место хранения.
- Всегда следуйте инструкциям, прилагаемым к чистящему средству для оружия и смазке для оружия.
- Всякий раз, когда ваше оружие подвергалось воздействию песка, пыли, воды, находилось в условиях с повышенной влажностью или других неблагоприятных условиях, его необходимо почистить и смазать.
- После периода интенсивного использования проверьте работу затвора и, при необходимости, очистите и смажьте его фирменным оружейным маслом.
- Если ваше ружье используется в холодном климате, обязательно используйте масло с соответствующей вязкостью, чтобы оно не застыло при низких температурах.

- Your shotgun is shipped from the factory with the barrel not assembled to the receiver (Figure 1).



Figure 1

- Unscrew the fore-end retaining nut (Figure 2) and remove the foreend by pulling it forward (Figure 3).



Figure 2



Figure 3

- Next, assemble the barrel to the receiver (Figure 4). When doing this you might need to pull/release the cocking handle for easier fitting. Assemble the fore-end (Figure 5) and then screw on the fore-end retaining nut (Figure 6).



Figure 4



Figure 5



Figure 6

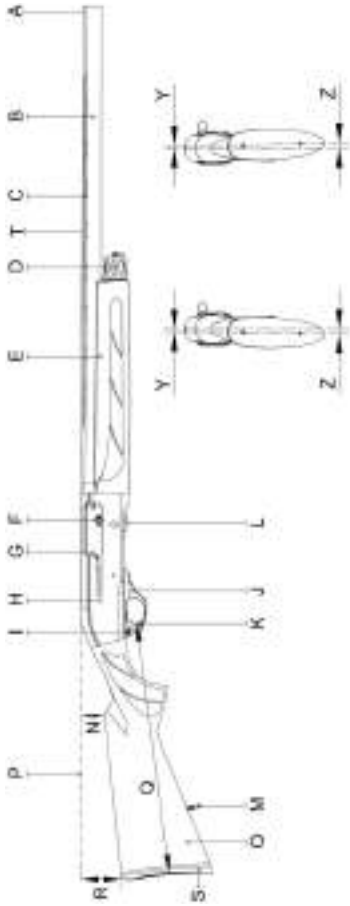

A - Bread Front Sight	L - Carrier
B - Barrel	M - Stock Swivel (Complete)
C - Top Rib	N - Drop at Comb
D - Fore-End Retaining Nut	O - Stock
E - For-End	P - Line of Sight
F - Cocking Handle	Q - Length of Pull
G - Bolt (Complete)	R - Drop at Heel
H - Receiver	S - Butt Plate / Recoil Pad
I - Safety	Y - Top Advance Angle
J - Trigger Group Housing	Z - Bottom Advance Angle
K - Trigger	

- 27 -

1	Ствольная коробка	41	Заклепка эжектора (короткая)
3	Трубка магазина	41-A	Толкатель эжектора
4	Винт цевья	42-A	Газовый поршень
5	Пружина магазина	42-B	Газоотводная Шайба
6	Податель патрона	42-C	Пружина газоотводной шайбы
7	Возвратная пружина	42-D	Стопорный винт газоотвода
8	Стопорная гайка приклада	43	Цевье
9	Приклад	44	Ствол
9-A	Регулировочная прокладка	45	Опорный штифт антабки
9-B	Регулируемый приклад	46	Ограничитель магазина
10	Шайба приклада	47	Пружина гайки цевья
12	Стяжной болт	48	Гайка цевья
13	Затыльник	49	Кнопка предохранителя
14	Винты затыльника (2 штуки)	50	Направляющая пружины предохранителя
15	Антабки (2 штуки)	51	Пружина предохранителя
16	Винты антабок (2 штуки)	52	Штифт пружины предохранителя
17	Крепежный винт антабки	53	Спусковой крючок (СК)
18	Пружина кнопки затв. задержки	54	Пружина шептала
19	Кнопка затворной задержки	55	Штифт пружины шептала
20	Штифт кнопки Затв.задержки	56	Шептало
21	Пружина удерживателя	57	Штифт шептала
22	Удерживатель патронов	58	Пружина спускового крючка
23	Штифт удерживателя	59	Стопорный штифт СК
24	Опорный штифт рукоятки взведения	60	Штифт спускового крючка
25	Пружина опорного штифта рукоятки взведения	61	Стопорный зубец затвора
26	Винт опорного штифта рукоятки взведения	62	Лоток подавателя
27	Пружина экстрактора	63	Заклепка лотка подавателя
28	Экстрактор	64	Пружина курка
29	Стопорный штифт экстрактора	65	Направляющая пружины курка
30	Личинка затвора	66	Курок
31	Инерционная пружина	67	Втулка курка
32	Пружина бойка	68	Стопорное кольцо
33	Боек	69	Пружина рычага сброса
34	Штифт бойка	70	Рычаг сброса патрона
35	Штифт личинки затвора	71	Штифт кнопки отсекаателя
36	Затвор	72	Пружина стопорного зубца
37	Тяга затвора	73	Толкатель стопорного зубца
38	Рукоятка взведения	74	Корпус УСМ
39	Эжектор (отражатель)	75	Штифт ствольной коробки
40	Заклепка эжектора (длинная)	76	Мушка
40-A	Пружина эжектора	76-A	Промежуточная мушка
		77	Дульная насадка
		78	Регулируемый затыльник

- 20 -

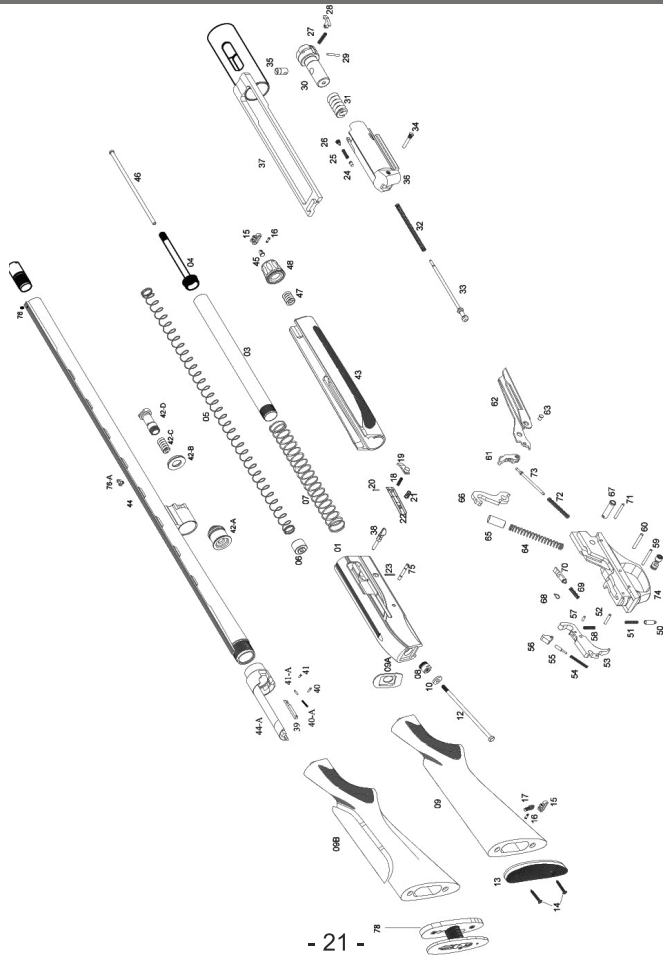

- 21 -



WARNING: THE FAILURE TO FOLLOW THESE SHOTGUN SAFETY REQUIREMENTS WILL CAUSE SERIOUS PERSONAL INJURY OR DEATH TO YOU OR OTHERS.

- ALWAYS TREAT A FIREARM AS IF IT WERE LOADED. NEVER ASSUME THAT IT IS UNLOADED.
- NEVER POINT THE FIREARMS AT SOMETHING THAT IS NOT SAFE TO SHOOT.
- STORE ALL THE FIREARMS SO THAT CHILDREN CANNOT GAIN ACCESS TO THEM. IT IS YOUR RESPONSIBILITY TO INSURE THAT UNAUTHORIZED PERSONS DO NOT GAIN ACCESS TO YOUR FIREARM. TO REDUCE THE RISK OF ACCIDENTS INVOLVING CHILDREN, UNLOAD YOUR FIREARM, LOCK IT AND STORE THE AMMUNITION IN A SEPARATE LOCKED LOCATION.
- ALWAYS WEAR ADEQUATE AND PROPER EAR PROTECTORS.
- ALWAYS WEAR SAFETY PROTECTIVE GLASSES SPECIFIED FOR FIREARM USE.
- ALWAYS BE ALERT AND ALWAYS FOLLOW THE SAFETY INSTRUCTIONS OF THE RANGE OFFICER. NEVER SHOOT IF YOU ARE TIRED, COLD OR IMPAIRED IN ANY WAY.
- ALWAYS BE AWARE OF OTHER PEOPLE SO THAT PERSONS CANNOT ACCIDENTALLY WALK INTO THE LINE OF FIRE.
- THE SHOOTER (AND ALL OTHERS IN THE SHOOTING AREA) MUST ALWAYS BE IN A POSITION THAT IS OUT OF THE LINE OF FIRE.
- NEVER SHOOT AT HARD SURFACES, WATER OR RANDOMLY INTO THE SKY. ALWAYS SELECT A PLACE TO SHOOT THAT HAS A SAFE BACKSTOP AND IS FREE FROM OBSTRUCTIONS AND WATER SURFACES WHICH CAUSE RICOCHETS.
- NEVER CLIMB A TREE, FENCE OR OBSTRUCTION WITH A LOADED FIREARM. OPEN AND EMPTY THE CHAMBER OF YOUR FIREARM AND ENGAGE THE MANUAL SAFETY BEFORE CLIMBING OR DESCENDING A TREE OR BEFORE CLIMBING A FENCE OR JUMPING OVER A DITCH OR OBSTRUCTION.
- NEVER TRANSPORT A LOADED FIREARM.
- NEVER USE ALCOHOL OR DRUGS BEFORE OR WHILE SHOOTING OR HANDLING ANY FIREARM.

- 26 -

2 YEAR WARRANTY

Armatech shotguns are manufactured to the highest possible standards, using the finest materials, to give a lifetime of service. In the unlikely event of there being a defect in material or workmanship, at anytime within 2 years of purchase, Armatech undertakes to repair or replace the shotgun (at Armatech's discretion). Warranty is only valid for the original purchaser of the shotgun and cannot be transferred to subsequent owners.

 **ПРЕДУПРЕЖДЕНИЕ: НИКОГДА НЕ ДОРАБАТЫВАЙТЕ, НЕ РЕГУЛИРУЙТЕ И НЕ МЕНЯЙТЕ КАКИЕ-ЛИБО ВНУТРЕННИЕ КОМПОНЕНТЫ И ДЕТАЛИ ВАШЕГО РУЖЬЯ. ЛЮБОЕ ТЕХНИЧЕСКОЕ ОБСЛУЖИВАНИЕ, РЕГУЛИРОВКА ИЛИ ОБСЛУЖИВАНИЕ, НЕ УКАЗАННЫЕ В ДАННОМ РУКОВОДСТВЕ, МОГУТ ПОВЛИЯТЬ НА БЕЗОПАСНОСТЬ И НАДЕЖНОСТЬ ВАШЕГО ОГНЕСТРЕЛЬНОГО ОРУЖИЯ И ДОЛЖНЫ ВЫПОЛНЯТЬСЯ СЕРТИФИЦИРОВАННЫМ ОРУЖЕЙНЫМ МАСТЕРОМ С ИСПОЛЬЗОВАНИЕМ ОРИГИНАЛЬНЫХ ЗАВОДСКИХ ДЕТАЛЕЙ. В ПРОТИВНОМ СЛУЧАЕ, РУЖЬЕ МОЖЕТ НАЧАТЬ НЕПРАВИЛЬНО ФУНКЦИОНИРОВАТЬ, ЧТО В СВОЮ ОЧЕРЕДЬ МОЖЕТ ПРИВЕСТИ К СЕРЬЕЗНЫМ ТРАВМАМ ИЛИ СМЕРТИ.**

При хранении не упаковывайте ружье во что-либо, что может притягивать или удерживать влагу, например, в кожу или плотную ткань. Кроме того, не храните ружье с заглушкой, вставленной в ствол, так как это может способствовать накоплению влаги. Если ружье планируется хранить в течение длительного периода времени, канал ствола, патронник и внутренние поверхности должны быть смазаны высококачественным консервирующим оружейным маслом, предназначенным для огнестрельного оружия.

Наружные детали: ствольная коробка, затвор и ствол должны быть покрыты антикоррозийным маслом.

Do not cock the action and press the bolt release button without assembling the barrel.



When pressed without the barrel assembled, the bolt handle will hit the front of the ejection port and the receiver will be damaged.



Only for inertia (AK 212/220) wood stock models, the action bar will hit and may crack the forend before the bolt handle damages the receiver. Make sure you assemble the barrel and forend before pulling the bolt handle for cocking the action.



- 1. WARRANTY 25
- 2. SAFETY RULES 26
- 3. NOMENCLATURE 27
- 4. INITIAL ASSEMBLY AND INSPECTING 28
- 5. SAFETY BUTTON 29
- 6. LOADING AND USAGE 30
- 7. UNLOADING 31
- 8. DISASSEMBLY 32
- 9. REASSEMBLY 33
- 10. ADJUSTABLE STOCK 34
- 11. ADJUSTABLE COMB STOCK 36
- 12. ADJUSTABLE BUTT PLATE 37
- 13. USE OF CHOKE TUBES 39
- 14. CLEANING AND MAINTENANCE 41
- 15. PARTS LIST 42
- 16. EXPLODED VIEW 43

 **STORING YOUR SHOTGUN IN A CARRYING CASE IS NOT ADVISABLE. RUST MAY OCCUR DUE TO TRAPPED MOISTURE IN THE CASE.**